

présentation de la G prépa Droitier

EN Bois et INOX planchette PVC de découpe Tapis de protection (Sipat, Rodoloid)

utilité épuchage de légumes et tailage

particulaire

utilisable avec 1

seule main

vermic alimentaire

EN 71-3 norme

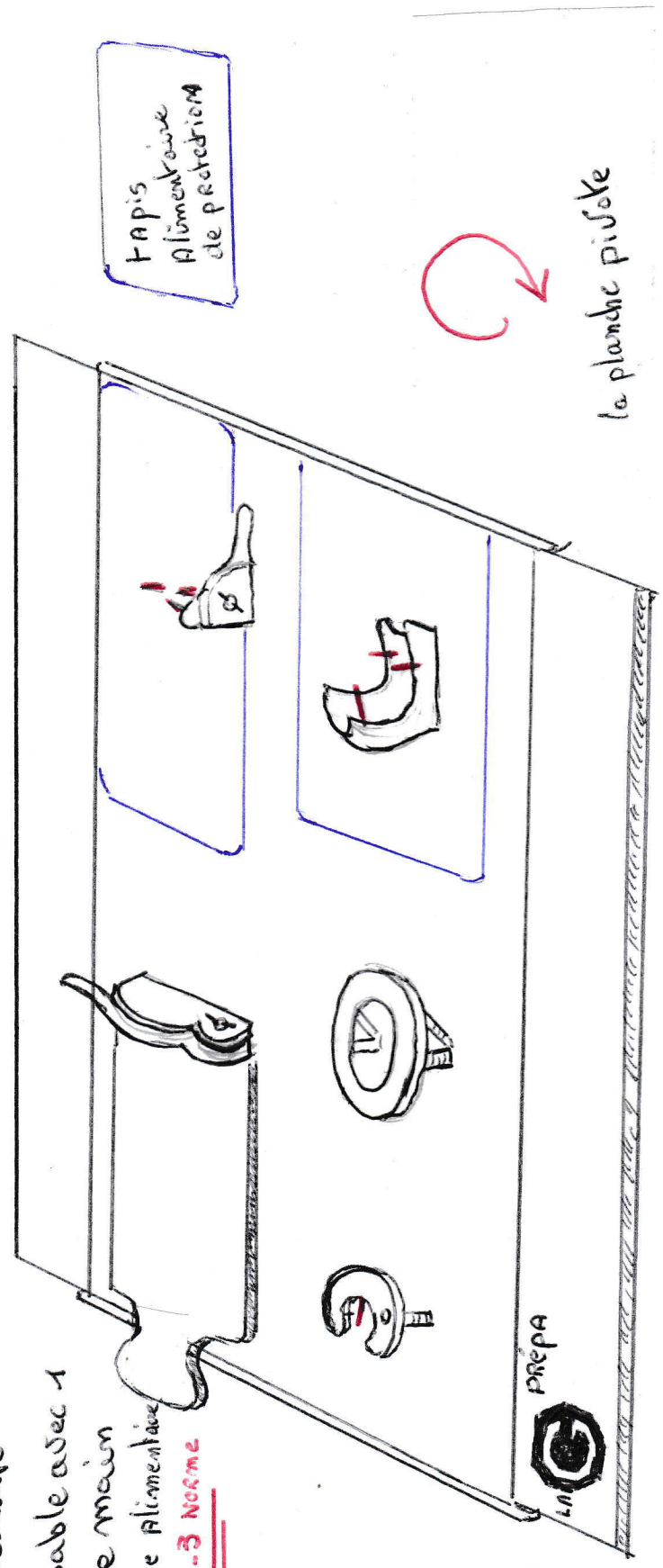

la Basette avec le logo se baisse Appliquant le rebord du plan de travail
 le Bloquage ce fait avec le cote creuse ou hanche de cette planche
 on peut travailler des 2 cotés

Important les pointes INOX devront être arrondie de la pointe (sécurité)

Copie
Concept Déposé

plan d'organisation pour gaucher (implémentation)

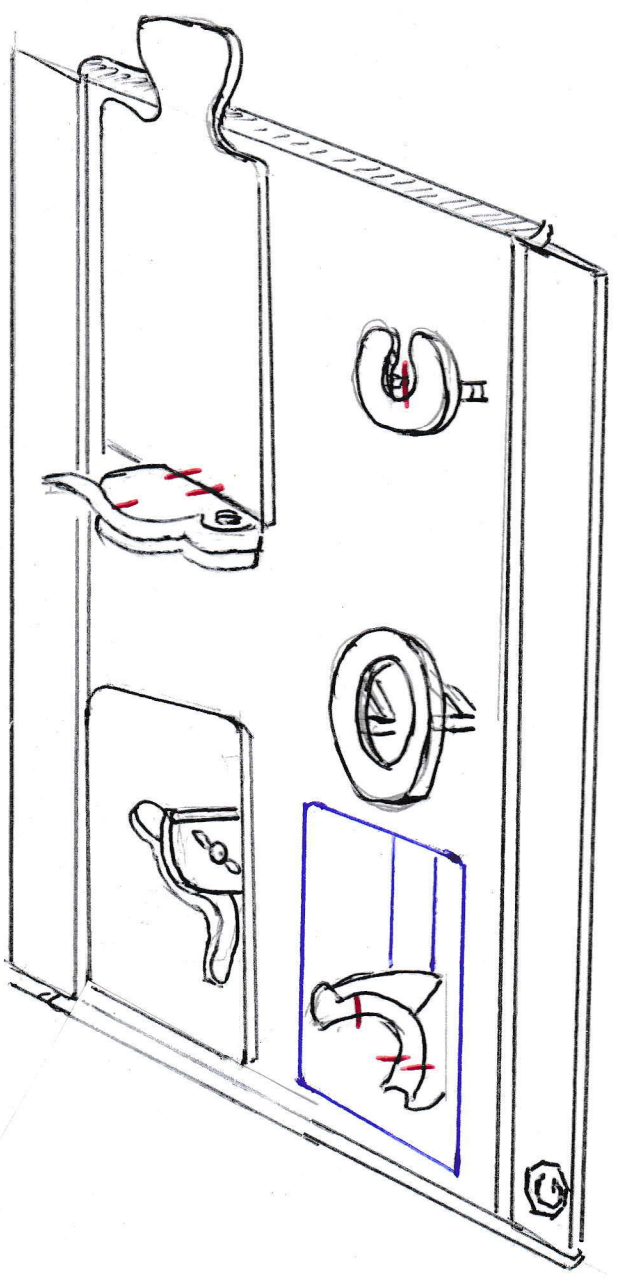

LAG PRÉPA PLAN N°1

Concept de pose

MATÉRIAUX

- 1 planchette ① 300 X 470 X 20
- 2 planchettes ② 340 X 20 X 10
- 2 planchettes ③ 490 X 60 X 10

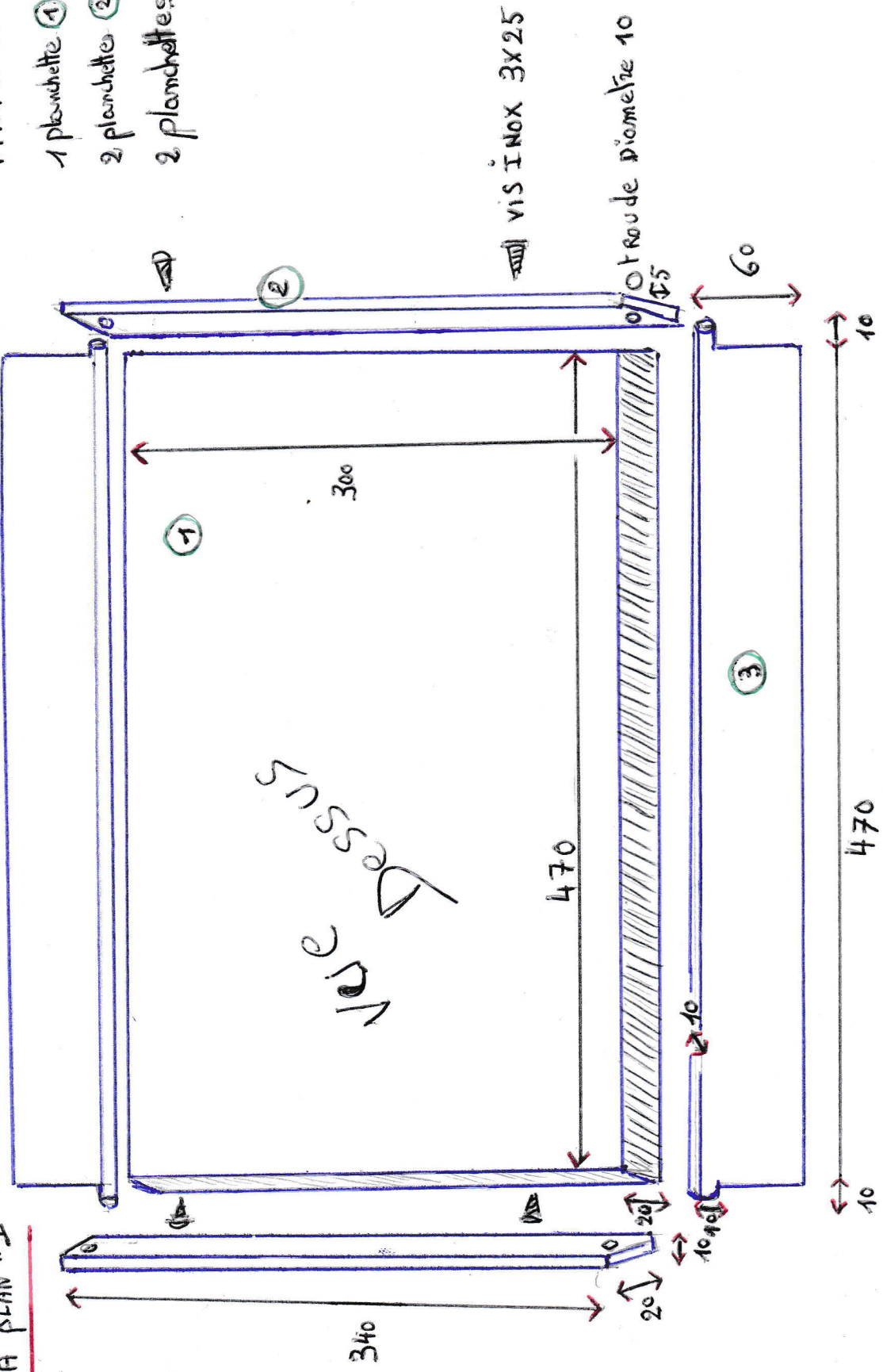

MATERIAUX

- 1 Boulon 5x35 à Boisinox
- 1 papillon INOX
- 1 Ressort
- 1 planchette chêne 60x60x10
- 1 planchette 50x40x10
- 1 Boulon 5x35 INOX
- 1 papillon INOX
- 1 planchette chêne 130x30x10
- 1 planchette 85x30x10
- 1 planchette 60x60x10
- 2 rouleaux chêne 8x50
- 1 planchette 85x65x10
- 4 tourillons 40x80
- 1 Anneau 500x35x25 + 9 points INOX

Ceux Total

45€

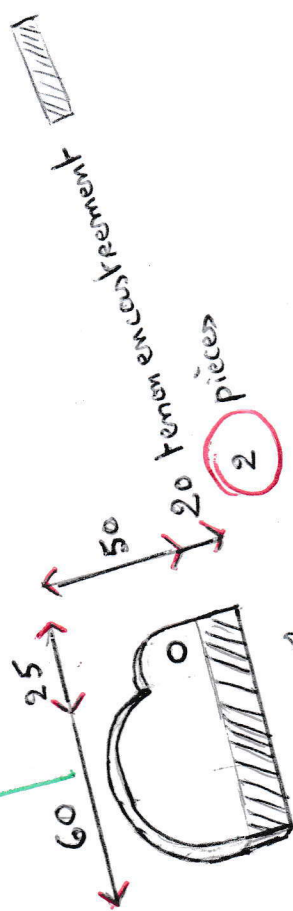
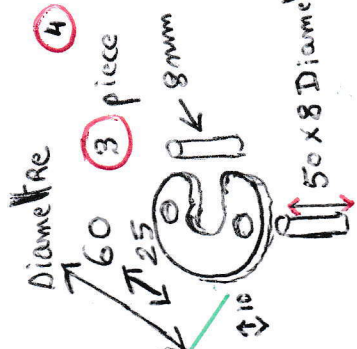
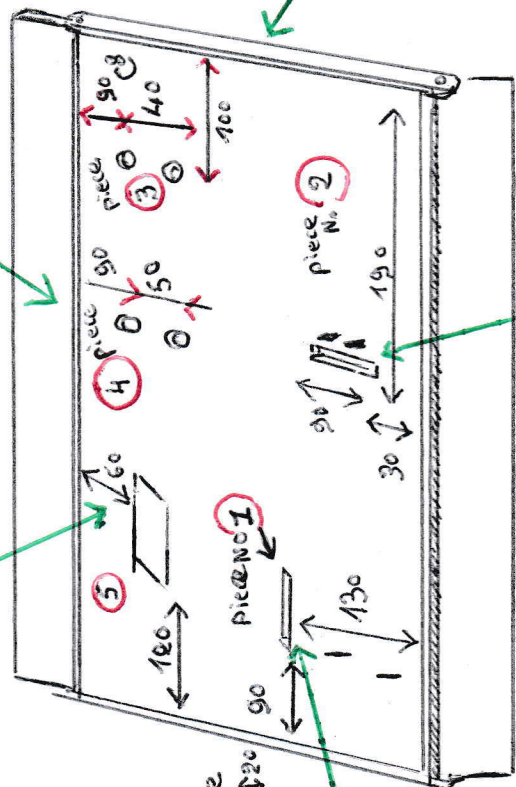
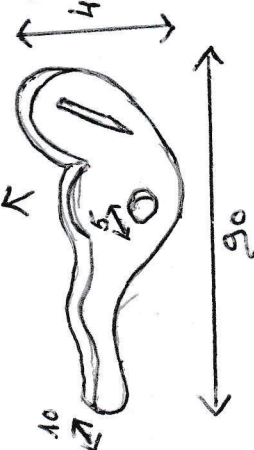
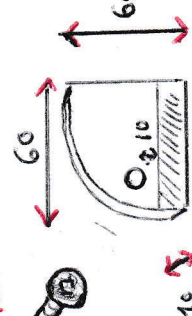
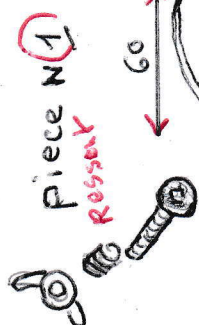
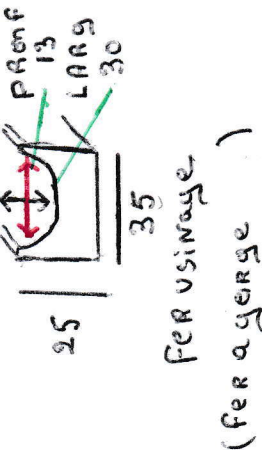
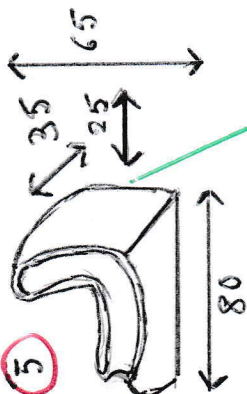
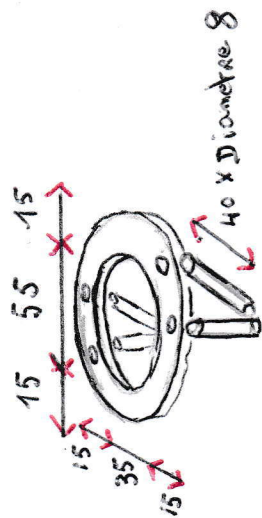

LA G prépa plan No 2
Modèle concept déposé

Fiche thecnic n° 11 Deposé INPI
Appliqués

Cette economie pour le fruit

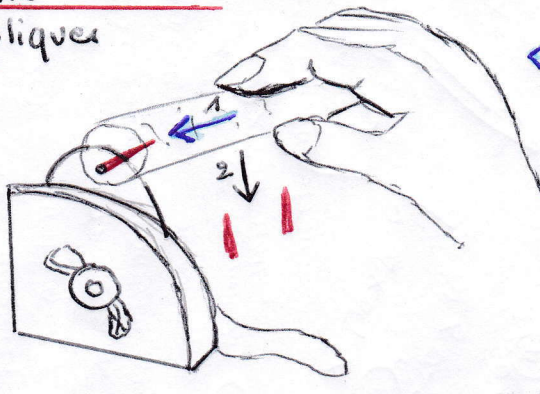

- 1 enfoncé légume
- 2 Baisse l'ensemble
- 3 épluché
- 4 levé tourne 1/4 tour Peleyume
- 5 Baisse
- 6 et répluché jusqu'au verme

piece N 1

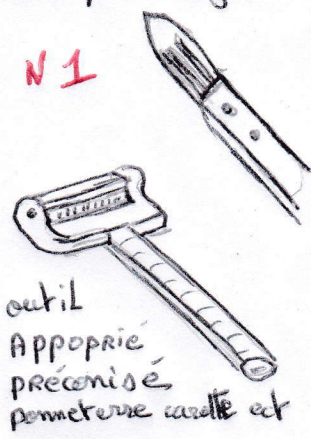

possibilité épluchage carotte, pometerre, pomme, poire, Navet, Radis Noir, concombre ect...

2 piece

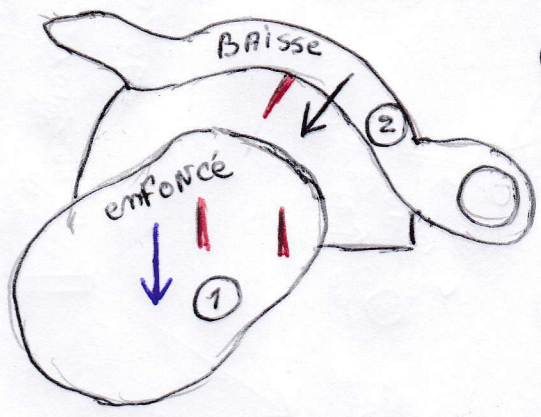

- 1
- 2
- 3 Coupé en paysanne rondelle cube, quat
 pometerre carotte concombre endite
 oignon en rondelle en quat
 pomme
 tomate ... ect

4 piece

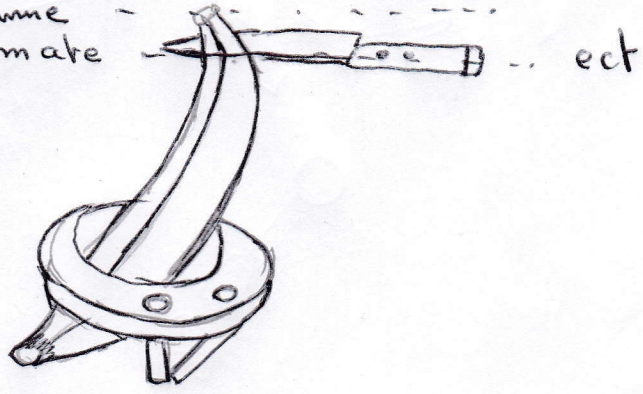
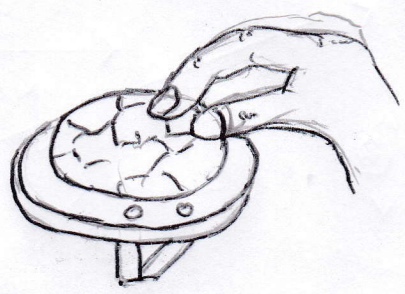

Vous pouvez écaler un œuf épluché Banane, une Mandarine

émincé un champignon

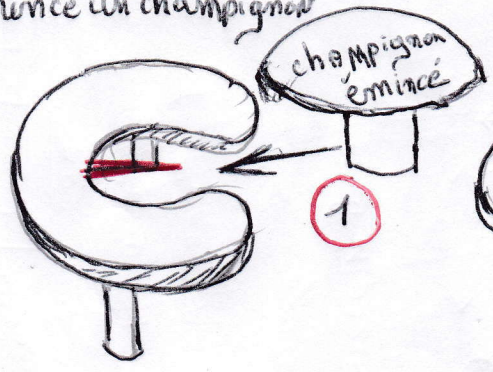

- 3 coupe aplat sectionné le pied

5

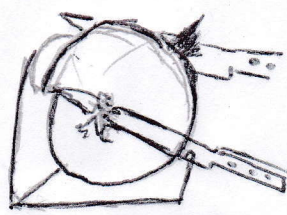

Sert à l'épluchage d'un oignon

2 lamelle